

BAUF

GHID DE INSTALARE
ȘI FUNCȚIONAREA SISTEMELOR SPLIT
MOMENTUM+ & MOMENTUM

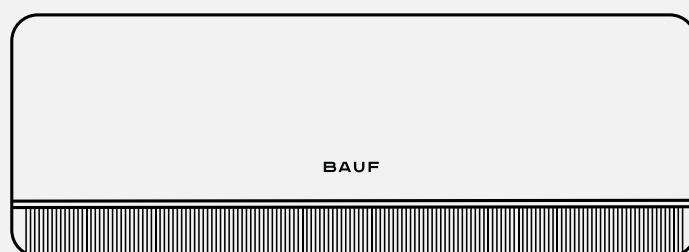

CONȚINUT

1. Operare și întreținere	
Avertisment	04
Măsuri de securitate	06
Recomandări pentru utilizare	06
Numele fiecărei părți	07
Curățare și întreținere	07
Depanare	08
2. Instalare	
Instrucțiuni De Instalare	10
Instalarea unității interioare	12
Instalarea unității exterioare	14
Verificarea Post-instalare și rularea testului	16
Instrucțiuni de întreținere	16
3. Instrucțiuni de utilizare pentru telecomandă controlul de la distanță al aparatului de aer condiționat	19
4. Introducere la funcțiile WI-FI	23

Notă:

Toate ilustrațiile din acest manual sunt furnizate numai în scopuri explicative. Aparatul dvs. de aer condiționat poate varia ușor. Viziunea reală este o prioritate. Acestea pot fi modificate fără notificare prealabilă în scopuri de îmbunătățire viitoare.

4. INTRODUCERE LA FUNCȚIILE WI-FI

1. FUNCȚIONARE ȘI SERVICII

■ Avertisment

Notă:

Conținutul legat de FCC și IC se aplică numai modelelor cu funcție Wi-Fi.

AVERTISMENT FCC

Modificările sau modificările aduse acestui dispozitiv care nu sunt aprobate în mod explicit de partea responsabilă de conformitate pot priva utilizatorul de dreptul de a utiliza echipamentul.

DECLARAȚIA COMISIEI FEDERALE PENTRU COMUNICAȚII (FCC)

Acest dispozitiv respectă Partea 15 din regulile FCC. Funcționarea este supusă următoarelor două condiții:

(1) Acest dispozitiv nu trebuie să provoace interferențe dăunătoare și (2) Acest dispozitiv trebuie să accepte orice interferență, inclusiv cele care pot provoca o funcționare nedorită.

Notă:

Acest echipament a fost testat și s-a constatat că îndeplinește cerințele pentru un dispozitiv digital de clasă B în conformitate cu partea 15 din regulile FCC. Aceste limite sunt menite să ofere o protecție rezonabilă împotriva interferențelor dăunătoare atunci când sunt instalate în zone rezidențiale. Acest echipament generează, utilizează și poate emite energie de frecvență radio și, dacă nu este instalat și utilizat în conformitate cu instrucțiunile, poate provoca interferențe dăunătoare comunicațiilor radio.

Cu toate acestea, nu există nicio garanție că interferențele nu vor apărea într-o anumită instalație. Dacă echipamentul provoacă interferențe la receptoarele radio sau TV, încercați să le remediați după cum urmează: opriți și porniți dispozitivul sau utilizați alte metode descrise în manual.

- Reorientați sau mutați antena de recepție.
- Măriți distanța dintre echipament și receptor.
- Conectați echipamentul la o priză care se află pe un circuit diferit de cel la care este conectat receptorul.
- Contactați distribuitorul sau un tehnician radio/televiziune cu experiență pentru ajutor.

DECLARAȚIE IC

Acest dispozitiv respectă standardul Industry Canada pentru dispozitivele scutite de licență. Funcționarea dispozitivului este supusă următoarelor condiții: (1) Acest dispozitiv nu trebuie să provoace interferențe și (2) Acest dispozitiv trebuie să accepte orice interferență, inclusiv interferențe care pot provoca funcționarea nedorită a dispozitivului.

Acest dispozitiv respectă standardele Industry Canada aplicabile pentru dispozitivele radio autorizate. Funcționarea este permisă în următoarele două condiții:

(1) dispozitivul nu trebuie să provoace interferențe și (2) utilizatorul dispozitivului trebuie să accepte orice interferență radio, chiar dacă această interferență poate afecta funcționarea acestuia.

DECLARAȚIE IC

Acest dispozitiv respectă standardele FCC și IC privind radiațiile de frecvență radio pentru medii necontrolate. Antena(antenele) utilizată (utilizate) pentru acest emițător trebuie să fie instalată (instalate) și acționată (operate) astfel încât să asigure o distanță de separare de cel puțin 20 cm față de toate persoanele și nu trebuie să fie amplasată (amplasate) lângă sau să funcționeze împreună cu nicio altă antenă sau emițător. Instalatorii trebuie să se asigure că se menține o distanță de 20 cm între dispozitiv (cu excepția tubului său) și utilizatori.

Acest dispozitiv respectă limitele de expunere la radiații de frecvență radio stabilite de FCC și IC pentru utilizare într-un mediu necontrolat. Antenele utilizate pentru acest transmițător trebuie instalate și operate la o distanță de cel puțin 20 cm de utilizatori și nu trebuie amplasate în apropierea sau să funcționeze cu alte antene sau emițătoare. Instalatorii trebuie să se asigure că o distanță de 20 cm separă dispozitivul (cu excepția receptorului) de utilizatori.

AVERTISMENT: Acest aparat de aer condiționat folosește agentul frigorific inflamabil R32.

Notă:

Un aparat de aer condiționat cu agent frigorific R32, dacă nu funcționează corect, poate provoca vătămări grave corpului uman și mediului.

Cerințele pentru volumul camerei și încărcarea maximă a agentului frigorific sunt prezentate mai jos:

Tipul de agent frigorific	Cantitate acceptabilă încărcare agent frigorific (kg)	Suprafața minimă podea pentru instalare (m ²)
R32	41.84	7
	1.84-2.34	9
	2.341-2.84	10.5
	2.841-3.34	12.5
	3.341-3.84	14
	3.841-4.34	18

• Nu utilizați produse pentru a accelera procesul de dezghețare sau curățare, altele decât cele recomandate de producător.

• Nu perforați și nu ardeți aparatul de aer condiționat și verificați în timp util conducta de agent frigorific pentru deteriorări.

• Dispozitivul trebuie depozitat într-o încăpere fără surse de aprindere care funcționează permanent (de exemplu: o flacără deschisă, un aparat cu gaz funcțional sau un încălzitor electric funcțional).

Vă rugăm să rețineți că agentul frigorific poate să nu aibă un miros înțepător.

Depozitarea aparatului de aer condiționat trebuie să prevină deteriorarea mecanică cauzată de accident.

Întreținerea sau repararea aparatelor de aer condiționat care utilizează agent frigorific R32 trebuie efectuată după o verificare de siguranță pentru a minimiza riscul de accidente.

Aparatul de aer condiționat trebuie instalat cu un capac de supapă de închidere.

• Vă rugăm să citiți cu atenție instrucțiunile înainte de instalare, utilizare și întreținere.



Acest simbol indică faptul că acest aparat utilizează un agent frigorific inflamabil. Dacă agentul frigorific se scurge și intră în contact cu o sursă externă de aprindere, există riscul de incendiu. (Numai pentru aparatele de aer condiționat cu Marcaj UL sau ETL, UL60335-2-40), ediția a patra.



Acest simbol indică faptul că acest aparat utilizează un agent frigorific inflamabil. Dacă agentul frigorific se scurge și este expus la o sursă externă de aprindere, există riscul de incendiu. (Numai pentru aparatele de aer condiționat cu Marcaj UL sau ETL, UL60335-2-40)



Acest simbol indică faptul că acest aparat utilizează un agent frigorific inflamabil. Dacă agentul frigorific se scurge și intră în contact cu o sursă externă de aprindere, există riscul de incendiu. (Pentru aparate de aer condiționat cu marcaj CE și marcaj CB, IEC 60335-2-40 + A1: 2016)



Acest simbol indică faptul că acest aparat utilizează un material cu o rată scăzută de ardere. Gorenje. (Numai pentru aparatele de aer condiționat marcate cu marcaj CB, IEC 60335-2-40:2018)



Acest simbol indică faptul că instrucțiunile de utilizare trebuie citite cu atenție.



Acest simbol indică faptul că acest echipament trebuie manipulat de personal calificat cu referire la manualul de instalare.



Acest simbol indică faptul că sunt disponibile informații precum instrucțiuni de utilizare sau instalare.

Instalarea sau funcționarea necorespunzătoare care nu respectă aceste instrucțiuni poate provoca vătămări sau daune persoanelor, bunurilor etc. Severitatea este clasificată după următoarele denumiri:

⚠️ AVERTISMENT

Acest simbol indică posibilitatea decesului sau rănirii grave.

⚠️ CU ATENȚIE

Acest simbol indică posibilitatea rănirii sau daunelor materiale.

AVERTISMENT

Acest aparat poate fi utilizat de copii cu vârsta de 8 ani și peste, precum și de persoane cu capacități fizice, senzoriale sau mentale reduse sau lipsă de experiență și cunoștințe, dacă au primit supraveghere sau instrucțiuni cu privire la utilizarea în siguranță a aparatului și înțeleg riscurile implicate. Copiii nu trebuie să se joace cu aparatul. Curățarea și întreținerea de către utilizator nu trebuie efectuate de copii fără supraveghere. (Numai pentru aparatele de aer condiționat cu marcaj CE)

Acest aparat nu este destinat utilizării de către persoane (inclusiv copii) cu abilități fizice, senzoriale sau mentale reduse sau lipsă de experiență și cunoștințe, cu excepția cazului în care au fost supravegheați sau instruiți cu privire la modul de utilizare a aparatului de către o persoană responsabilă pentru siguranța acestora.

Copiii trebuie supravegheați pentru a se asigura că nu se joacă cu aparatul.

(Cu excepția aparatelor de aer condiționat cu marcaj CE).

1. Aparatul de aer condiționat trebuie să fie împământat. Împământarea incompletă poate duce la electrocutare. Nu conectați firul de împământare la o conductă de gaz, conductă de apă, paratrăsnet sau fir de împământare telefonică.
2. Dacă cablul de alimentare este deteriorat, acesta trebuie înlocuit de producător, agentul său de service sau un profesionist calificat în mod similar pentru a evita pericolul.
3. Nu trageți de cablul de alimentare. Deteriorarea cablului de alimentare va duce la șocuri electrice severe.

4. Deconectați întotdeauna dispozitivul și deconectați-l atunci când nu este utilizat mult timp pentru a asigura siguranța.
5. Nu opriți comutatorul principal de alimentare în timpul funcționării sau cu mâinile ude. Acest lucru poate provoca șocuri electrice.
6. Nu împărțiți priza cu alte aparate electrice, altfel poate provoca electrocutare, incendiu sau explozie.
7. Deconectați întotdeauna dispozitivul și deconectați-l înainte de a efectua orice întreținere sau curățare. În caz contrar, poate provoca șocuri electrice și alte daune.
8. Aveți grijă ca telecomanda și unitatea interioară să nu se ude sau să se ude prea mult. În caz contrar, poate provoca un scurtcircuit.
9. Un avertisment că conductele de aer conectate la aparat nu trebuie să conțină o sursă de aprindere.
10. Nu instalați aparatul de aer condiționat într-un loc în care există gaze sau lichide inflamabile. Distanța dintre ele trebuie să depășească 1 m. În caz contrar, poate provoca un incendiu sau o explozie.
11. Nu utilizați lichid sau agent de curățare coroziv pentru a șterge aparatul de aer condiționat și nu pulverizați apă sau alte lichide. Procedând astfel, puteți provoca șocuri electrice sau puteți deteriora dispozitivul.
12. Nu încercați să reparați singur aparatul de aer condiționat. Reparațiile necorespunzătoare pot provoca un incendiu sau o explozie. Contactați un tehnician calificat pentru a efectua toate serviciile necesare.
13. Nu utilizați aparatul de aer condiționat în timpul furtunilor. Sursa de alimentare trebuie oprită în timp util pentru a preveni apariția unei situații periculoase.
14. Nu puneți mâinile sau obiectele în intrările sau ieșirile de aer. Acest lucru poate duce la rănirea sau deteriorarea dispozitivului.
15. Acordați atenție dacă suportul instalat este suficient de puternic. Dacă este deteriorat, poate provoca căderea dispozitivului și rănirea.
16. Nu blocați intrarea sau ieșirea aerului. În caz contrar, capacitatea de răcire sau încălzire va scădea sau sistemul va înceta să funcționeze complet.
17. Nu direcționați fluxul de aer de la aparatul de aer condiționat la dispozitivul de încălzire. În caz contrar, va duce la arderea incompletă, provocând otrăvire.
18. Este necesar să instalați un întrerupător de curent cu putere nominală pentru a evita posibilele șocuri electrice.
19. Aparatul trebuie instalat în conformitate cu reglementările naționale privind cablarea.

▪ Măsurile de siguranță Instrucțiuni de siguranță

Acest produs conține gaze fluorurate cu efect de seră.

Scurgerile de agent frigorific contribuie la schimbările climatice. Un agent frigorific cu un potențial de încălzire globală (GWP) mai mic va contribui mai puțin la încălzirea globală decât un agent frigorific cu un GWP mai mare dacă intră în atmosferă. Acest aparat conține un agent frigorific cu un GWP de 675. Aceasta înseamnă că, dacă 1 kg din acest agent frigorific intră în atmosferă, impactul asupra încălzirii globale va fi de 675 de ori mai mare decât cel al 1 kg de CO₂ pe parcursul a 100 de ani. Nu încercați niciodată să interferăți singur cu circuitul de agent frigorific sau să dezamblați singur produsul, contactați întotdeauna un profesionist.

Asigurați-vă că nu există următoarele elemente sub unitatea interioară:

- Cuptoare cu microunde, cuptoare și alte obiecte fierbinți.
- Calculatoare și alte dispozitive cu electrostatică ridicată.
- Prize care sunt utilizate frecvent.

Conexiunile dintre unitățile interioare și exterioare nu trebuie refolosite decât dacă conducta este evazată din nou.

Specificațiile siguranței sunt tipărite pe placă, cum ar fi: 3.15 A / 250 VAC etc.

AUZIM UN AVERTISMENT

Semnificația unui coș de gunoi tăiat pe roți: nu aruncați aparatele electrice ca deșeuri menajere nesortate, utilizați puncte de colectare separate. Contactați administrația locală pentru informații despre sistemele de colectare disponibile. Dacă aparatele electrice sunt aruncate în depozitele de deșeuri sau depozitele de deșeuri, substanțele periculoase pot pătrunde în apele subterane și pot intra în lanțul alimentar, dăunând sănătății și bunăstării. Atunci când înlocuiți aparatele vechi cu altele noi, comerciantul cu amănuntul este obligat legal să accepte vechiul dvs. aparat pentru eliminare.



⚠️ CU ATENȚIE

1. Nu lăsați ferestrele și ușile deschise pentru perioade lungi de timp când aparatul de aer condiționat funcționează. În caz contrar, capacitatea de răcire sau încălzire va scădea.
2. Nu stați pe unitatea exterioară și nu așezați obiecte grele pe ea. Acest lucru poate duce la rănirea sau deteriorarea dispozitivului.
3. Nu utilizați balsamul în alte scopuri, cum ar fi uscarea hainelor, depozitarea alimentelor etc.
4. Nu direcționați aerul rece către corp mult timp. Acest lucru vă va agrava starea fizică și va provoca probleme de sănătate.
5. Setați temperatura corespunzătoare.
Se recomandă ca diferența de temperatură din interiorul și exteriorul camerei să nu fie prea mare. O modificare adecvată a temperaturii setate va ajuta la prevenirea cheltuielilor excesive de energie electrică.

6. Dacă aparatul de aer condiționat nu este echipat cu un cablu de alimentare și o priză, este necesar să instalați un întrerupător rezistent la explozie în cablajul intern, care rupe simultan toți polii, iar distanța dintre contacte trebuie să fie de cel puțin 3,0 mm (0,12 in).

Dacă aparatul dvs. de aer condiționat este conectat permanent la un cablu electric fix, atunci trebuie instalat un întrerupător de protecție a curentului de scurgere (RCD) cu un curent de funcționare rezidual nominal care nu depășește 30 mA.

Circuitul de alimentare trebuie să aibă protecție împotriva scurgerilor și un întrerupător automat, a cărui capacitate trebuie să fie mai mare de 1,5 ori curentul maxim.

În ceea ce privește instalarea aparatelor de aer condiționat, vă rugăm să consultați următoarele paragrafe din acest manual.

▪ Recomandări prin utilizare

Condiții în care unitatea nu poate funcționa normal

- În intervalul de temperatură prezentat în tabelul următor, aparatul de aer condiționat poate înceta să funcționeze și pot apărea alte anomalii.

Răcire	Nivelul străzii	>43°C(109a) (Aplicabil pentru T1) >52°C(1269) (Aplicabil pentru T3)
	Intern	<18°C(649)
Încălzire	Nivelul străzii	>24°C(759) <-7°C(19°F)
	Intern	>27°C(819)

- Când temperatura devine prea mare, aparatul de aer condiționat poate activa dispozitivul de protecție automată, ceea ce îl face să se oprească.
- Când temperatura este prea scăzută, schimbătorul de căldură al aparatului de aer condiționat poate îngheța, rezultând picături de apă sau alte defecțiuni.
- În timpul răcirii prelungite sau dezumidificării aerului cu umiditate relativă peste 80% (uși și ferestre deschise), se pot forma condens sau picături de apă în apropierea orificiului de evacuare a aerului.
- T1 și T3 se referă la standardul ISO 5151.

Recomandări pentru încălzire

- Ventilatorul unității interioare nu va începe să funcționeze imediat după începerea încălzirii pentru a evita eliberarea aerului rece.
- Când este frig și umed afară, se formează îngheț pe schimbătorul de căldură de pe unitatea exterioară, ceea ce crește capacitatea de încălzire. Aparatul de aer condiționat va porni apoi funcția de dezghețare.
- În timpul dezghețării, aparatul de aer condiționat va opri încălzirea timp de aproximativ 5-12 minute.
- Aburul poate ieși din unitatea exterioară în timpul dezghețării. Aceasta nu este o defecțiune, dar se poate datora dezghețării rapide.
- Încălzirea se va relua după finalizarea dezghețării.

Recomandări pentru oprirea

Când aparatul de aer condiționat se oprește, controlerul principal determină automat dacă îl oprește imediat sau continuă să funcționeze câteva zeci de secunde la o frecvență mai mică și un debit de aer mai mic.

Mod de operare de urgență

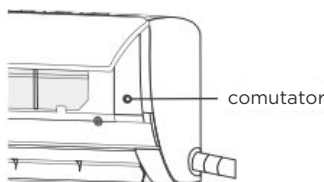

- Dacă telecomanda este pierdută sau ruptă, utilizați butonul de comutare a forței pentru a controla aparatul de aer condiționat.
- Dacă acest buton este apăsat în timp ce dispozitivul este oprit, aparatul de aer condiționat va funcționa automat.
- Dacă acest buton este apăsat în timp ce dispozitivul este pornit, aparatul de aer condiționat nu va mai funcționa.

Reglarea direcției fluxului de aer

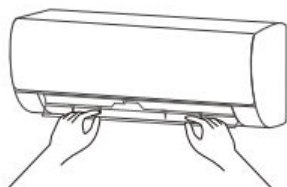

Utilizați butoanele oscilante sus-jos și stânga-dreapta de pe telecomandă pentru a regla direcția fluxului de aer. Pentru mai multe informații, consultați manualul de utilizare al telecomenzii.

- Pentru modelele fără funcția de balansare stânga-dreapta, supapa de aer trebuie deplasată manual.

Notă: Mutați amortizoarele de aer înainte de a porni dispozitivul, altfel vă puteți deteriora degetul. Nu puneți niciodată mâna în priză când aparatul de aer condiționat funcționează.

Atenționare specială

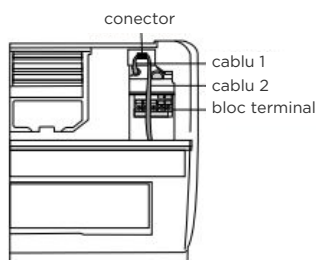

Deschideți panoul frontal al unității interioare

- Conector (așa cum se arată în Fig.) nu trebuie să atingă blocul de borne și trebuie poziționat așa cum se arată în figură.

■ Numele fiecărei părți

Unitate interioară

Există două tipuri de unități interioare: Figura A și figura B. vizualizarea reală are prioritate.

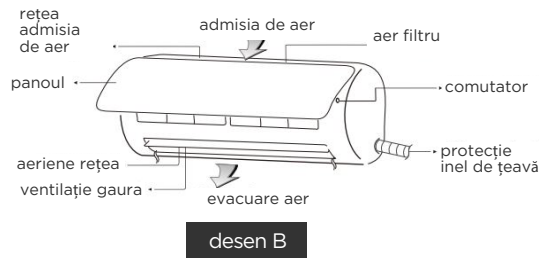
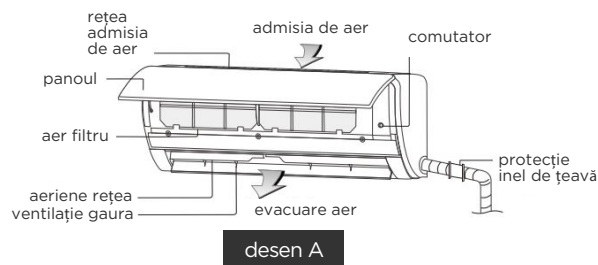

Unitate exterioară

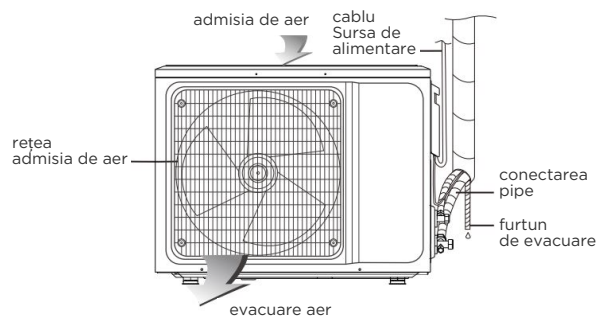

Notă: Toate ilustrațiile din acest manual au doar scop explicativ. Aparatul dvs. de aer condiționat poate varia ușor. Viziunea reală este o prioritate. Acestea pot fi modificate fără notificare prealabilă în scopuri de îmbunătățire viitoare.

Conectorul, funcția Wi-Fi, funcția de ioni negativi și funcțiile de balansare verticală și orizontală sunt opționale, dispozitivul real are prioritate.

■ Curățare și întreținere

Atenție!

- Înainte de curățarea aparatului de aer condiționat, acesta trebuie deconectat și deconectat mai mult de 5 minute, altfel există riscul de electrocutare.
- Nu udați aparatul de aer condiționat, deoarece acest lucru poate provoca șocuri electrice. Asigurați-vă că în niciun caz nu spălați aparatul de aer condiționat cu apă.
- Lichidele Volatile, cum ar fi diluantul sau benzina, vor deteriora carcasa aparatului de aer condiționat, așa că curățați carcasa aparatului de aer condiționat numai cu o cârpă moale și uscată și o cârpă umedă înmuiată într-un detergent neutru.
- În timpul utilizării, acordați atenție curățării regulate a filtrului pentru a preveni acumularea de praf, care poate afecta funcționarea aparatului de aer condiționat. Dacă aparatul de aer condiționat funcționează într-o cameră cu praf, creșteți frecvența curățării.

După îndepărtarea filtrului, nu atingeți cu degetele partea cu nervuri a unității interioare și nu depuneți niciun efort pentru a nu deteriora conducta de agent frigorific.

Ștergerea panoului

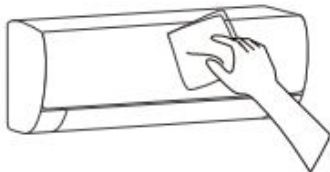

Când panoul unității interioare este murdar, curățați-l cu atenție cu o cârpă înmuiată în apă caldă la temperaturi sub 40 de grade C (104 de grade F) și nu scoateți panoul în timpul curățării.

Curățarea filtrului

Scoateți filtrul de aer

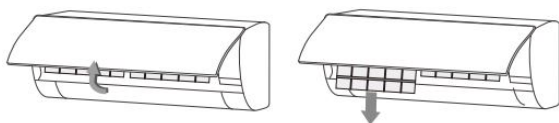

desen A

- Folosind ambele mâini, deschideți panoul într-un unghi de la ambele capete ale panoului în funcție de direcția săgeții.

- Scoateți filtrul de aer din fantă și scoateți-l.

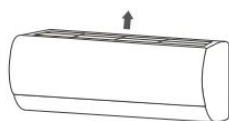

desen B

Filtrul de aer este situat deasupra fuselajului. Extrageți-l urcând.

Curățarea filtrului de aer



Folosiți un aspirator sau apă pentru a clăti filtrul și, dacă filtrul este foarte murdar (de exemplu, cu murdărie grasă), curățați-l cu apă caldă (sub 45 de grade c (113 de grade F)) cu un detergent ușor, apoi puneți filtrul la umbră pentru a se usca la aer.

Instalarea filtrului

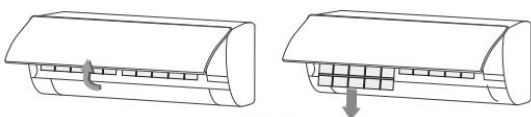

desen A

Instalați filtrul uscat în ordinea inversă a îndepărtării, apoi închideți și blocați panoul.

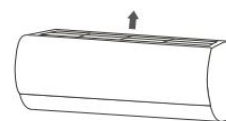

desen B

Instalați filtrul uscat în secvența de extracție inversă.

Verificați înainte de utilizare

- Asigurați-vă că toate orificiile de intrare și ieșire ale unităților nu sunt blocate de nimic.
- Verificați dacă există obstacole în orificiul de scurgere al conductei de scurgere și îndepărtați-le imediat dacă sunt găsite.
- Asigurați-vă că firul de împământare este bine împământat.
- Asigurați-vă că bateriile telecomenzii sunt instalate și că există suficientă energie.
- Verificați dacă suportul de montare al unității exterioare este deteriorat și, dacă da, contactați centrul nostru de service local.

Întreținere după utilizare

- Oprii alimentarea aparatului de aer condiționat, oprți comutatorul principal și scoateți bateriile de pe telecomandă.
- Curățați filtrul și carcasa dispozitivului.
- Îndepărtați praful și resturile de pe unitatea exterioară.
- Verificați dacă suportul de montare al unității exterioare este deteriorat și, dacă da, contactați centrul nostru de service local.

■ Depanarea problemelor

Cu atenție

- Nu reparați singur aparatul de aer condiționat, deoarece reparațiile necorespunzătoare pot duce la electrocutare, incendiu sau explozie. Vă rugăm să contactați un centru de service autorizat și să permiteți profesioniștilor să efectueze întreținerea, iar verificarea acestor articole înainte de a solicita întreținerea vă poate economisi timp și bani.

Problemă

Aparatul de aer condiționat nu funcționează

Căutare și eliminare defecțiuni

- Este posibil să fi fost o pană de curent. Așteptați ca sursa de alimentare să fie restabilă.
- Ștecherul de alimentare poate fi slăbit în priză. Introduceți ștecherul mai ferm în priză de perete.
- Este posibil ca întrerupătorul de siguranță să se fi stins. Înlocuiți siguranța.
- Timpul pentru activarea automată nu a sosit încă. Așteptați sau anulați setările temporizatorului.

Aparatul de aer condiționat nu poate porni imediat după oprire

- Dacă aparatul de aer condiționat pornește imediat după oprire, comutatorul de întârziere a protecției va întârzia pornirea timp de 3-5 minute.

După pornire, aparatul de aer condiționat nu mai funcționează pentru o vreme

- Temperatura setată poate fi atinsă. Acesta este un fenomen funcțional normal.
- Poate fi în stare de decongelare. Se va recupera automat și va funcționa din nou după dezghețare.
- Un cronometru de oprire poate fi setat.
— Dacă doriți să îl utilizați în continuare, porniți-l din nou.

Aerul suflă, dar efectul de răcire este/ încălzirea este scăzută

- Acumularea excesivă de praf pe filtru, obstacolele de intrare și ieșire a aerului și unghiul excesiv de mic al lamelor jaluzelor afectează eficiența răcirii și încălzirii. Vă rugăm să curățați filtrul, să îndepărtați obstacolele de intrare și ieșire a aerului și să reglați unghiul lamelor jaluzelor.
- Efecte slabe de răcire și încălzire datorate ușilor și ferestrelor deschise și unui ventilator de evacuare neînchis. Vă rugăm să închideți ușile, ferestrele, ventilatorul de evacuare etc.
- Funcția de încălzire auxiliară nu este activată la încălzire, ceea ce poate duce la încălzire insuficientă. Porniți funcția de încălzire auxiliară. (numai pentru modelele cu funcție de încălzire auxiliară)
- Setarea modului este incorectă, iar setările de temperatură și viteză a vântului sunt inadecvate. Vă rugăm să selectați modul corect și setați temperatura și viteza vântului corespunzătoare.

Unitatea interioară emite un miros

- Aparatul de aer condiționat în sine nu are miros neplăcut.* Dacă este prezent un miros, acesta se poate datora acumulării de miros în mediu. Curățați filtrul de aer sau activați funcția de curățare.

În timpul funcționării aparatului de aer condiționat, se aude sunetul apei curgătoare

- Când aparatul de aer condiționat pornește sau se oprește sau compresorul pornește sau se oprește în timpul funcționării, uneori puteți auzi sunetul "șuierător" al apei curgătoare. Acesta este sunetul agentului frigorific care curge, nu o defecțiune.

Un ușor clic poate fi auzit la pornire sau oprire

- Datorită schimbărilor de temperatură, panoul și alte componente se extind, provocând frecare. Acest lucru este normal și nu este o defecțiune.

Unitatea interioară face zgomote ciudate

Sunetul ventilatorului sau al releului compresorului se aprinde sau se oprește?

- Când decongelarea începe sau se oprește, apare zgomot. Acest lucru se datorează faptului că agentul frigorific curge în direcția opusă. Acestea nu sunt defecțiuni.
- Acumularea excesivă de praf pe filtrul de aer al unității interioare poate provoca fluctuații sonore. Curățați filtrele de aer în timp util.
- Zgomotul aerului este prea puternic atunci când modul "vânt puternic" este activat. Este în regulă, dacă nu vă simțiți confortabil, vă rugăm să dezactivați funcția "vânt puternic".

Picături de apă apar pe suprafața unității interioare

- Când umiditatea ambiantă este ridicată, se formează picături de apă în jurul orificiului de evacuare a aerului sau a panoului. Acesta este un fenomen fizic normal.
- Funcționarea prelungită în modul de răcire într-un spațiu deschis determină formarea picăturilor de apă. Închideți ușile și ferestrele.
- Un unghi de deschidere prea mic al lamelor jaluzelor poate duce, de asemenea, la formarea picăturilor de apă la intrarea aerului. Măriți unghiul lamelor jaluzelor.

În timpul funcționării în modul de răcire, conducta de ieșire a unității interioare eliberează uneori ceață

- Acest lucru se întâmplă periodic dacă temperatura și umiditatea internă sunt ridicate. Acest lucru se datorează faptului că aerul din interior se răcește rapid. După un timp de funcționare, temperatura și umiditatea internă vor scădea, iar ceața va dispărea.

Oprțiți imediat toate operațiunile și oprțiți alimentarea în următoarele situații contactând centrul de Service local.

- Veți auzi orice sunet dur sau veți mirosi orice miros neplăcut în timp ce lucrați. Se produce încălzirea anormală a cablului de alimentare și a ștecherului.
- Există impurități sau apă pe dispozitiv sau telecomandă.
- Întrerupătorul de circuit sau comutatorul de protecție împotriva scurgerilor este adesea oprit.

2. INSTALARE

■ Instrucțiuni De Instalare

Note importante

- Înainte de instalare, vă rugăm să contactați Centrul de service autorizat local, dacă instalarea nu este efectuată de un centru de service autorizat, problema poate rămâne nerezolvată din cauza condițiilor de comunicare incomode.
- Aparatul de aer condiționat trebuie instalat de profesioniști în conformitate cu reglementările naționale privind cablarea și cu acest manual.
- După instalare trebuie efectuat un test de etanșeitate.
- Pentru a muta și instala aparatul de aer condiționat într-o altă locație, vă rugăm să contactați centrul nostru de service specializat local.

Verificarea în timpul despachetării

- Deschideți cutia și verificați aparatul de aer condiționat într-o zonă bine ventilată (deschideți ușa și fereastra) și fără o sursă de aprindere.
- Notă:** operatorii trebuie să poarte dispozitive antistatice.
- Este necesar să verificați dacă există o scurgere de agent frigorific înainte de a deschide cutia mașinii exterioare; opriți instalarea aparatului de aer condiționat dacă este detectată o scurgere
- Echipamentul de protecție împotriva incendiilor trebuie pregătit în avans înainte de inspecție. Apoi verificați linia de agent frigorific pentru semne de coliziune și aspect.

Principii de siguranță pentru instalarea aparatului de aer condiționat

- Dispozitivul de alarmă de incendiu trebuie pregătit înainte de instalare.
- Mențineți o bună ventilație la locul de instalare (deschideți ușa și fereastra).
- Sursele de aprindere, Fumatul și orice altceva care poate reduce concentrația în timpul instalării nu sunt permise în zona în care se află agentul frigorific R32.
- La instalarea aparatului de aer condiționat, trebuie luate măsuri de precauție împotriva electricității statice, cum ar fi purtarea hainelor și mănușilor din bumbac pur.
- Păstrați detectorul de scurgeri pornit în timpul instalării.
- Dacă agentul frigorific R32 se scurge în timpul instalării, trebuie să determinați imediat concentrația din interiorul încăperii până când atinge un nivel sigur. Dacă scurgerea de agent frigorific afectează funcționarea aparatului de aer condiționat, opriți imediat funcționarea, mai întâi trebuie să aspirați aparatul de aer condiționat și apoi să îl returnați la stația de service pentru procesare.
- Țineți aparatele electrice, întrerupătoarele, prizele, prizele, sursele de căldură cu temperatură ridicată și electricitatea statică departe de zona de sub liniile laterale ale unității interioare.
- Aparatul de aer condiționat trebuie instalat într-un loc accesibil pentru instalare și întreținere, fără obstacole care pot bloca intrările sau ieșirile de aer ale unităților interioare/exterioare și trebuie ținut departe de surse de căldură, condiții inflamabile sau explozive.

- La instalarea sau repararea aparatului de aer condiționat, când linia de conectare nu este suficient de lungă, întreaga linie de conectare trebuie înlocuită cu linia specificației originale; extinderea nu este permisă.

Cerințe privind locația instalării

- Evitați locurile în care se scurg gaze inflamabile sau explozive sau unde sunt prezente gaze agresive.
- Evitați zonele expuse la câmpuri electrice/magnetice artificiale puternice. Evitați locurile supuse zgomotului și rezonanței.
- Evitați condițiile dure de mediu (cum ar fi funingine grele, vânturi puternice de nisip, lumina directă a soarelui sau surse de căldură la temperaturi ridicate).
- Evitați locurile accesibile copiilor.
- Reduceți distanța dintre unitățile interioare și exterioare.
- Alegeți o locație în care Întreținerea și reparațiile sunt ușoare și unde există o bună ventilație.
- Unitatea exterioară nu trebuie instalată în așa fel încât să ocupe un pasaj, o scară, o ieșire, o ieșire de incendiu, un pasaj sau orice altă zonă publică.
- Unitatea exterioară trebuie instalată cât mai departe posibil de ușile și ferestrele vecinilor, precum și de spațiile verzi.

Inspecția mediului instalației

- Verificați plăcuța de identificare a unității exterioare pentru a vă asigura că agentul frigorific este R32.
- Verificați suprafața podelei camerei. Spațiul nu trebuie să fie mai mic decât suprafața utilizabilă specificată în caietul de sarcini. Unitatea exterioară trebuie instalată într-un loc bine ventilat.
- Verificați mediul locului de instalare: R32 nu trebuie instalat într-un rezervor închis dintr-o clădire.
- Când utilizați un burghiu electric pentru a găuri găuri într-un perete, verificați mai întâi dacă există o conductă preinstalată pentru apă, electricitate și gaz. Se recomandă utilizarea unei găuri pre-găurite în acoperișul peretelui.

Cerințe de proiectare de montare

- Cadrul de montare trebuie să respecte standardele naționale sau industriale relevante în ceea ce privește rezistența, iar zonele de sudură și îmbinare trebuie protejate împotriva coroziunii.
- Cadrul de montare și suprafața sa de transfer de sarcină trebuie să suporte o greutate egală cu patru sau mai mult decât greutatea unității sau 200 kg, oricare dintre acestea este mai grea.
- Cadrul de montare al unității exterioare trebuie fixat cu șuruburi de expansiune.
- Asigurați o instalare fiabilă, indiferent de tipul de perete pe care este montat, pentru a preveni posibilele căderi care ar putea răni oamenii.

Cerințe privind locația instalării

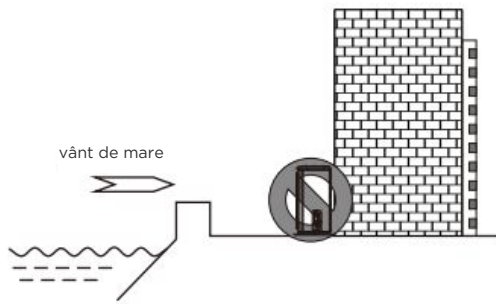

1. Nu se recomandă instalarea aparatelor de aer condiționat în locuri unde se produc gaze corozive, cum ar fi gazele acide sau alcaline.
2. Nu instalați produsul acolo unde poate fi expus direct la vântul de mare (vânt sărat). Acest lucru poate duce la coroziunea produsului. Coroziunea, în special pe aripioarele condensatorului și evaporatorului, poate duce la funcționarea defectuoasă a produsului sau la funcționarea ineficientă.
3. Dacă unitatea exterioară este instalată în apropierea mării, trebuie să evite expunerea directă la vântul mării. În caz contrar, va fi necesar un tratament anticoroziv suplimentar al schimbătorului de căldură.
4. Alegeți o zonă bine drenată.

Selectarea Locației (unitate exterioară)

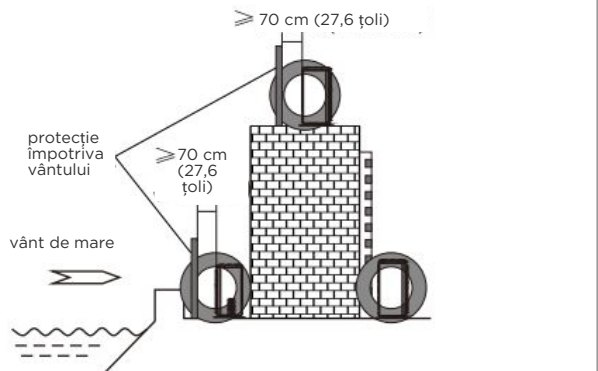

Instalați unitatea exterioară pe partea opusă direcției vântului mării sau instalați un scut de vânt pentru a evita expunerea la vântul mării.

Scutul eolian trebuie să fie suficient de puternic, cum ar fi betonul, pentru a proteja împotriva vântului offshore. Înălțimea și lățimea trebuie să depășească 150% din unitatea exterioară.

Un spațiu mai mare de 70 cm (27,6 in) trebuie lăsat între unitatea exterioară și parbriz pentru a facilita circulația aerului.

Curățarea periodică (mai mult de o dată pe an) a particulelor de praf sau sare lipite pe schimbătorul de căldură folosind apă.

- Cadrul de montare al unității exterioare trebuie fixat cu șuruburi de expansiune.
- Asigurați o instalare fiabilă, indiferent de tipul de perete pe care este montat, pentru a preveni posibilele căderi care ar putea răni oamenii.

- Asigurați-vă că utilizați tensiunea nominală și circuitul dedicat pentru ca aparatul de aer condiționat să furnizeze energie, iar diametrul cablului de alimentare trebuie să îndeplinească cerințele naționale.

- Când curentul maxim al aparatului de aer condiționat este *16 A, acesta trebuie să utilizeze un întrerupător sau un întrerupător de protecție împotriva scurgerilor echipat cu dispozitive de protecție.

- Intervalul de tensiune de funcționare este de 90%-110% din tensiunea nominală locală. Cu toate acestea, alimentarea insuficientă poate duce la defecțiuni, șocuri electrice sau incendii. Dacă tensiunea este instabilă, se recomandă creșterea stabilizatorului de tensiune.

- Distanța minimă dintre aparatul de aer condiționat și materialele combustibile este de 1,5 m (4,9 ft).

- Un cablu interblock conectează unitățile interioare și exterioare. Va trebui să selectați Mai întâi dimensiunea corespunzătoare a cablului înainte de a-l pregăti pentru conectare.

- Cablul de alimentare pentru aparatele de exterior trebuie să aibă o lungime cuprinsă între 1,5 (4,9 ft) și 3 metri (9,8 ft) și trebuie să fie un cablu pentru utilizare EXTRA-rigidă, fie un cablu pentru utilizare rigidă. (Numai pentru AC cu Marcaj UL sau ETL, UL60335-2-40)
Tipuri de cabluri: Cablu de alimentare exterior: H07RN-F sau H05RN - F; cablu Interblock: H07RN-F sau H05RN-F; (pentru AC cu marcaj CE și marcaj CB, Cei 60335-2-40 + A1: 2016)

- Suprafața minimă a secțiunii transversale a cablului de alimentare și a cablului interblock.

Certificare Tip	Amperi ai dispozitivului (A)	Recomandat model de sârmă (AWG)
UL	<10	18
	<13	16
	<18	14
	<25	12
	<30	10
	<40	8
	<55	6

Notă: din motive de siguranță, diametrul firului poate fi mai mare, dar este interzisă o dimensiune mai mică.

Certificare Tip	Amperi ai dispozitivului (A)	Nominal S secțiune transversală (mm ²)
UL	<6	0.75
	<10	1.0
	<16	1.5
	<25	2.5
	<32	4
	<40	6

Notă: din motive de siguranță, diametrul firului poate fi mai mare, dar este interzisă o dimensiune mai mică.

- Dimensiunea cablului interblock, a cablului de alimentare, a siguranței și a comutatorului este determinată de curentul maxim al unității. Curentul maxim este indicat pe plăcuța de identificare situată pe panoul lateral al unității. Consultați această etichetă pentru a selecta cablul, siguranța sau comutatorul corect.

- **Notă:** numărul miezului cablului se referă la schema de conexiuni detaliată atașată dispozitivului pe care l-ați achiziționat.

- Dispozitivele de deconectare trebuie conectate la cabluri electrice permanente în conformitate cu reglementările privind cablarea.

Cerințe pentru lucrul la înălțime

- La instalarea la o înălțime de 2 metri (6,6 ft) sau mai mare deasupra nivelului de bază, centurile de protecție trebuie purtate și frânghiile de rezistență suficientă trebuie atașate în siguranță la unitatea exterioară pentru a preveni o cădere care ar putea duce la rănire sau deces, precum și pierderea proprietății.

Cerințe de împământare

- Paratrăsnetul, linia telefonică sau circuitul slab împământat sunt interzise.

- Firul de împământare este special conceput și nu este destinat altor scopuri și nu poate fi fixat cu un șurub obișnuit.

- Diametrul cablului interblock trebuie recomandat în conformitate cu instrucțiunile de utilizare și cu un terminal de tip O care respectă standardele locale (diametrul interior al conectorului de tip O trebuie să se potrivească cu dimensiunea șurubului dispozitivului, nu mai mult de 4,2 mm (0,17 in)). După instalare, verificați dacă șuruburile sunt bine strânse și nu există riscul de slăbire.

Alte puncte

- Metoda de conectare a aparatului de aer condiționat și a cablului de alimentare, precum și metoda de conectare a fiecărui element independent, trebuie să corespundă circuitului electric atașat la mașină.

- Modelul și ratingul siguranței trebuie să corespundă imprimării serigrafice de pe controlerul sau manșonul siguranței corespunzătoare.

Lista De Ambalare

Lista De Ambalare A Unității Interioare

Titlu	Cantitate	Unitate de măsură
Unitate interioară	1	Set
Telecomandă (*)	1	Pc.
Baterii (7#) (*)	2	Pc.
Manual de instrucțiuni	1	Set
Țeavă de drenaj (*)	1	Pc.

Lista De Ambalare A Unității Exterioare

Titlu	Cantitate	Unitate de măsură
Unitate exterioară	1	Set
Țeavă atașată	2	Pc.
Șapă din Plastic	1	Rola
Inel de protec. a conductei	1	Pc.
Chit (pastă)	1	Pachet

Notă: la unele modele lipsesc piese suplimentare (*). Cablul interblock și garniturile de izolare fonică sunt accesorii opționale. Toate accesoriile trebuie să se potrivească cu ambalajul real.

Instalarea unității interioare

Desen Dimensiune instalare unitatea interioară

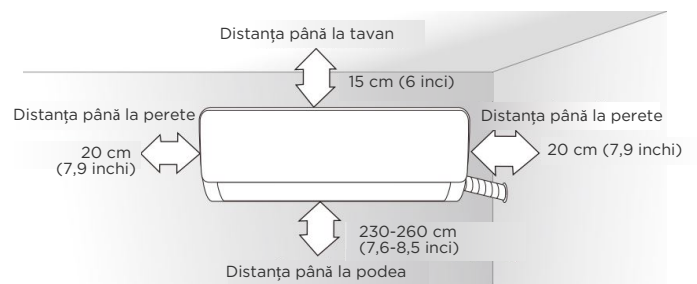

Placă de montare

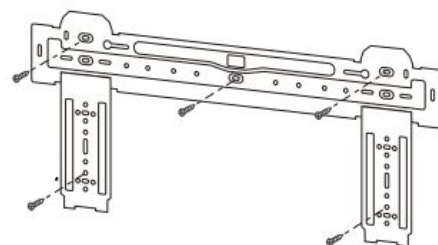

1. Peretele pentru instalarea unității interioare trebuie să fie solid și robust pentru a preveni vibrațiile.
2. Fixați panoul cu cârlige cu un șurub de tip '+', asigurându-vă că este instalat orizontal și uniform.
3. După instalare, trageți panoul cu cârlige cu mâna pentru a vă asigura că este bine fixat.

Prin gaura din perete

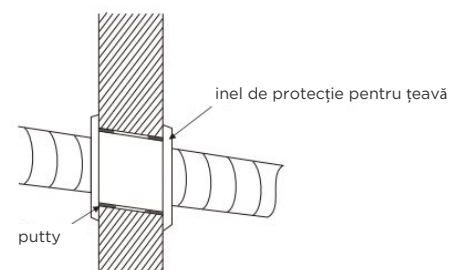

1. Faceți o gaură folosind un ciocan electric sau un burghiu de apă într-o locație prestabilită pe perete pentru conductă, care ar trebui să fie deviată spre exterior cu 5 CP -10 CP.
2. Pentru a proteja conducta și cablurile de deteriorări la trecerea prin perete și de rozătoarele care pot trăi într-un perete gol, este necesar să instalați un inel de protecție pentru țevă și să-l sigilați cu chit.

Notă: de obicei, diametrul găurii din perete este de 60-80 mm. evitați așezarea cablului de alimentare și a pereților duri atunci când găuriți gaura.

Traseul conductei

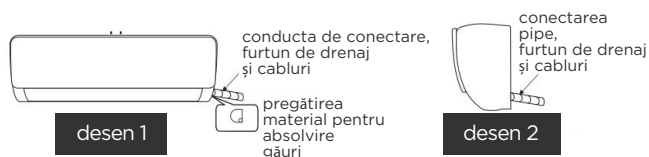

În funcție de locația unității, conducta poate funcționa lateral din stânga sau din dreapta (Figura 1) sau vertical din spate (Figura 2) (în funcție de lungimea conductei unității interioare). În cazul trecerii laterale, tăiați semifabricatul de ieșire din partea opusă.

Instalați conducta de conectare

1. Scoateți partea de blocare pentru a scoate tubul din carcasa unității interioare. Strângeți manual piulița hexagonală situată în stânga îmbinării pe capătul tubului.
2. Conectați conducta de conectare la unitatea interioară:
Îndreptați-vă în centrul țevii, strângeți piulița conică cu degetele, apoi strângeți piulița conică cu o cheie dinamometrică, direcția este prezentată în diagrama din dreapta. Cuplul utilizat este prezentat în tabelul de mai jos.

Notă: înainte de instalare, verificați cu atenție dacă conexiunile sunt deteriorate. Îmbinările nu pot fi refolosite decât după arderea țevii.

Tabelul cuplurilor de strângere

Dimensiunea țevii (mm (inch))	Cuplu (H•m)
Φ6/Φ6.35(1/4)	15-25
Φ9/Φ9.52(3/8)	35-40
Φ12/Φ12.7(1/2)	45-60
Φ15.88(5/8)	73-78
Φ19.05(3/4)	75-80

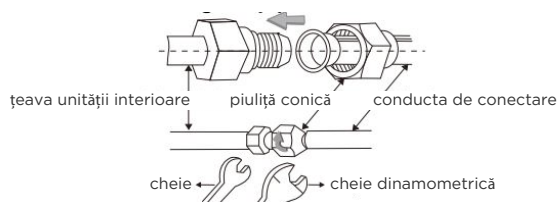

Înfășurarea conductei



1. Utilizați un manșon izolator pentru a înfășura joncțiunea unității interioare și a conductei de conectare, apoi utilizați un material izolant pentru a împacheta și sigila conducta izolatoare pentru a preveni formarea condensului la joncțiune.
2. Conectați conducta de scurgere la conductele de scurgere și faceți conductele de conectare, cablurile și furtunul de scurgere drept.
3. Folosiți cravate din plastic pentru a lega conductele de conectare, cablurile și furtunul de scurgere. Așezați conducta cu o pantă descendentă.

Asigurarea unității interioare

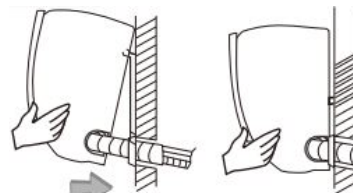

1. Agățați unitatea interioară de panou cu cârlige și mutați unitatea dintr-o parte în alta pentru a vă asigura că cârligul este poziționat corect pe panou cu cârlige.
2. Împingeți părțile din stânga jos și din dreapta sus ale blocului spre Panoul cârligului până când cârligul se potrivește în canelură și se aude un clic.

Instalarea cablului interblock

Conectați cablul interblock unitatea interioară

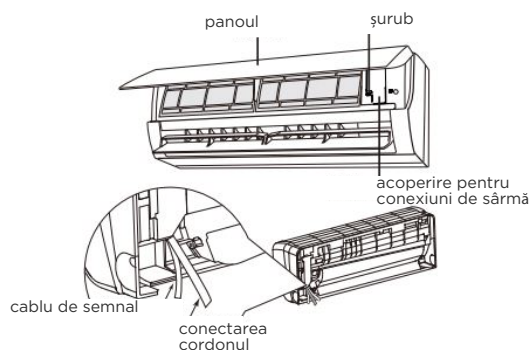

1. Deschideți panoul, scoateți șurubul de pe capacul firului, apoi scoateți capacul.
2. Treceți cablul interblock prin orificiul de trecere a cablului din spatele unității interioare, apoi trageți-l din față.
(Unele modele nu au cablu de semnal.)
3. Scoateți clema de sârmă; conectați cablul interblock la bornele cablajului conform schemei de cablare; strângeți șurubul și fixați cablul interblock cu clema de sârmă.

Notă:

Acest manual include de obicei o diagramă de cablare pentru diferite tipuri de aparate de aer condiționat. Nu putem exclude posibilitatea ca unele tipuri speciale de scheme de conectare să nu fie incluse.

Diagramele sunt doar pentru referință. Dacă schema electrică reală diferă de această diagramă de conectare, vă rugăm să consultați schema electrică detaliată atașată dispozitivului pe care l-ați achiziționat.

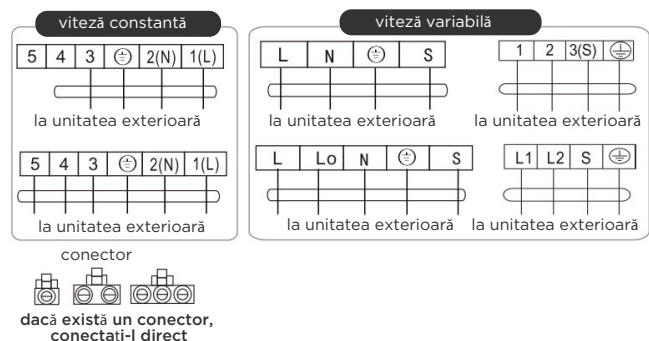

4. Puneți capacul firului la loc și strângeți șurubul.
5. Închideți panoul.

Verificarea după instalare

- Asigurați-vă că toate șuruburile sunt bine fixate și că nu există riscul de slăbire.
- Conectorul panoului de afișare trebuie să fie în poziție și să nu atingă placa de circuite imprimare.
- Capacul tabloului de distribuție este bine închis.

■ Instalarea unității exterioare

Desenarea dimensiunilor externe instalației de unități exterioare.

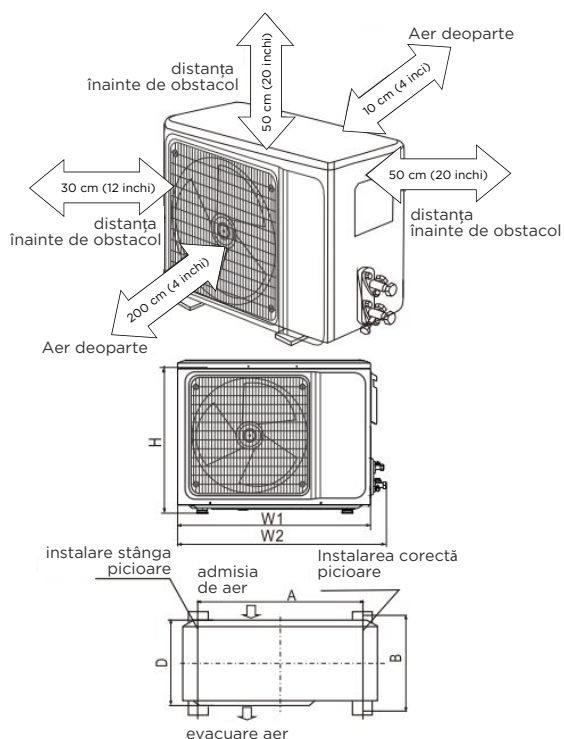

Instalarea unității exterioare: șurub.

Dimensiuni exterioare bloc (W1 (W2)VG) mm (inchi)	A mm (inch)	B mm (inch)
665(710)x420x280 26.2(28.0)x16.5x11.0	430(16.9)	280(11.0)
660(710)x500x240 26.0(28.0)x19.7x9.4	500(19.7)	260(10.2)
730(780)x545x285 28.7(30.7)x21.5x11.2	540(21.3)	280(11.0)
709(761)x536x280 27.9(30.0)x21.1x11.0	480(18.9)	283(11.1)
750(804)x550x285 29.5(31.7)x21.7x11.2	480(18.9)	283(11.1)
800(860)x545x315 31.5(33.9)x21.5x12.4	545(21.5)	315(12.4)
785(845)x555x300 30.9(33.3)x21.9x11.8	546(21.5)	316(12.4)
825(880)x655x335 32.5(34.6)x25.8x13.2	540(21.3)	335(13.2)
900(950)x700x360 35.4(37.4)x27.6x14.2	632(24.9)	352(13.9)
970(1044)x805x395 38.2(41.1)x31.7x15.6	675(24.6)	410(16.1)
940(1010)x1320x370 37.0(39.8)x52.0x14.6	625(24.6)	364(14.3)
940(1008)x1366x401 37.0(39.7)x53.8x15.8	610(24.0)	388(15.3)
650(703)x455x233 25.6(27.7)x17.9x9.2	480(18.9)	253(10.0)

Instalați conducta de conectare.

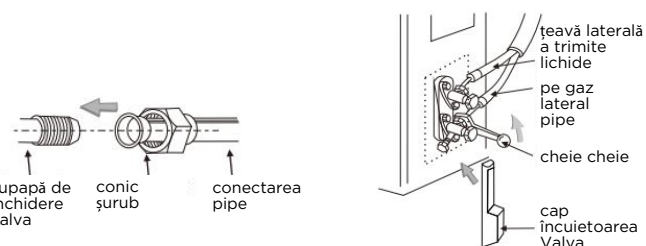

Conectați unitatea exterioară la conducta de conectare: aliniați măsurarea conductei de conectare cu supapa de închidere și strângeți piulița conică cu degetele. Apoi strângeți piulița conică cu o cheie dinamometrică.

Când lungimea conductei de conectare se schimbă, este necesar să adăugați sau să micșorați cantitatea de agent frigorific, astfel încât funcționarea și performanța aparatului de aer condiționat să nu fie afectate.

Lungime țesut conjunctiv țevi	Adăugarea sau reducerea agentului frigorific	Cantitate a agentului frigorific pentru bloc
<3M(9.8ft)	CC≤12000Btu reduce 20g/m CC≥18000Btu reduce 40g/m	≤1kg ≤2kg
3-5M(9.8-16.4ft)	Nu este nevoie	
5-15M(16.4-49.2ft)	CC≤12000Btu adaugă 16g/m CC≥18000Btu adaugă 24g/m	≤1kg ≤2kg

Notă:

- Acest tabel este doar pentru referință.
- Îmbinările nu trebuie refolosite decât după arderea țevii.
- După instalare, verificați dacă capacul supapei de închidere este bine fixat.

Conexiune de cablare

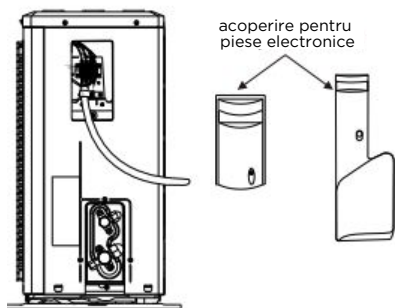

1. Slăbiți șuruburile și scoateți capacul din unitatea electronică de pe dispozitiv.
2. Conectați cablurile la bornele corespunzătoare ale blocului de borne al unității exterioare (consultați schema de conexiuni) și, dacă există semnale conectate la priză, faceți pur și simplu o îmbinare de conectare.
3. Sârmă de împământare: trageți șurubul de împământare din suportul electric, puneți capătul firului de împământare pe șurubul de împământare și înșurubați-l în orificiul de împământare.
4. Fixați bine cablul cu clemele (șabă de presare).
5. Înlocuiți capacul unității electronice și fixați-l cu șuruburile.

Schema de conectare

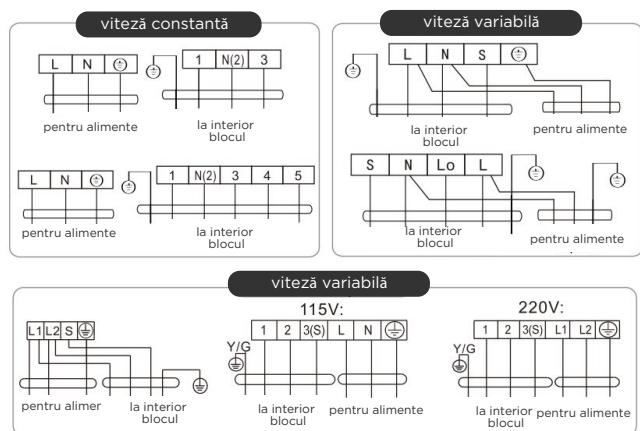

dacă există un conector, conectați-l direct

Notă:

• Acest manual include de obicei o schemă de conexiuni pentru diferite tipuri de aparate de aer condiționat. Nu putem exclude posibilitatea ca unele tipuri speciale de scheme de conectare să nu fie incluse.

• Diagramele sunt doar pentru referință. Dacă schema electrică reală diferă de această diagramă de conectare, vă rugăm să consultați schema electrică detaliată atașată dispozitivului pe care l-ați achiziționat.

Aspirare

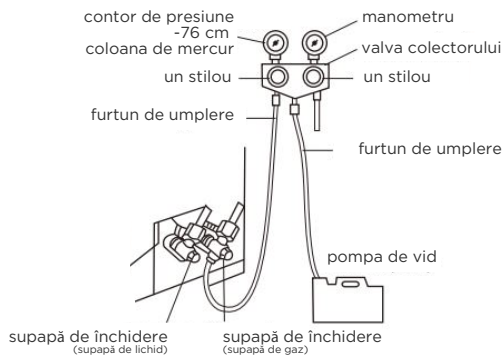

Când creați un vid pentru agentul frigorific R32, este necesar să utilizați o pompă proiectată exclusiv pentru R32.

• Înainte de a începe să acționați aparatul de aer condiționat, scoateți capacul de la supapa de închidere (supape de gaz și lichid) și asigurați-vă că îl strângeți din nou. (pentru a preveni eventualele scurgeri de aer).

• Pentru a preveni scurgerile și scurgerile de aer, strângeți toate piulițele de conectare ale tuturor conductelor cu flanșă.

• Conectați supapa de închidere, furtunul de încărcare, supapa manometrului și pompa de vid.

• Deschideți complet mânerul supapei Lo a manometrului și creați un vid timp de cel puțin 15 minute, asigurându-vă că manometrul combinat arată -0,1 mpa (-76 cmHg. art.).

• După crearea unui vid, deschideți complet supapa de închidere folosind o cheie.

• Asigurați-vă că conexiunile din interiorul și exteriorul camerei nu prezintă scurgeri de aer.

Important: o unitate cu conectori rapizi nu necesită generarea de vid.

Scurgere externă de condens (Numai pentru pompe de căldură)

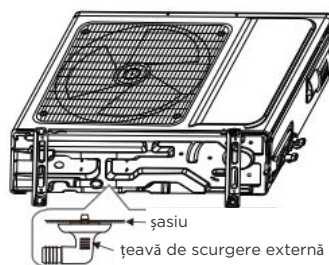

Când dispozitivul se încălzește, condensul și apa de dezghețare pot scăpa în siguranță prin furtunul de scurgere.

Instalare:

Instalați cotul de drenaj extern într-o gaură cu diametrul de 25 mm (1 inch) în bază și conectați furtunul de drenaj la genunchi, astfel încât apa reziduală generată în unitatea exterioară să se poată scurge în locația corectă.

■ Verificarea după instalare și un test

Verificarea siguranței electrice

- Dacă tensiunea de alimentare îndeplinește cerințele.
- Dacă există defecțiuni sau erori în conectarea fiecăruia dintre firele de alimentare, semnal și împământare.
- Dacă cablul de împământare al aparatului de aer condiționat este bine împământat.

Verificarea securității instalării

- Dacă instalarea este fiabilă.
- Dacă scurgerea este liberă.
- Dacă cablurile electrice și conductele sunt instalate corect.
- Asigurați-vă că nu există obiecte străine sau instrumente rămase în interiorul dispozitivului.
- Verificați dacă conducta de agent frigorific este bine protejată.

Verificarea scurgerilor de agent frigorific

În funcție de metoda de instalare, următoarele metode pot fi utilizate pentru a verifica eventualele scurgeri în zone precum cele patru conexiuni ale unității exterioare, miezurile supapei de închidere și supapele I:

- Metoda cu bule: aplicați un strat uniform de apă cu săpun pe locul suspectat de scurgere și observați cu atenție aspectul bulelor.
- Metoda instrumentală: detectarea scurgerilor prin îndreptarea sondei senzorului de scurgere conform instrucțiunilor către punctele de scurgere suspectate.

Notă: Înainte de a continua inspecția, asigurați-vă că ventilația este bună.

Testul de rulare

Pregătirea pentru testare:

Asigurați-vă că toate conductele și cablurile de conectare sunt bine conectate. Confirmați că supapele de pe părțile de gaz și lichid sunt complet deschise. Conectați cablul de alimentare la o priză separată. Instalați bateriile în telecomandă.

Notă: Înainte de testare, asigurați-vă că ventilația este bună.

Metoda de efectuare a testului:

- Porniți alimentarea și apăsați butonul de pornire/oprire de pe telecomandă pentru a porni aparatul de aer condiționat.
- Utilizați telecomanda pentru a selecta modurile de funcționare Răcire, încălzire (nu sunt disponibile numai la modelele cu răcire), leagăn și altele și pentru a vedea dacă dispozitivul funcționează normal.

■ Instrucțiuni de întreținere întreținere

Atenție:

Pentru întreținere sau eliminare, vă rugăm să contactați un centru de service autorizat. Întreținerea de către o persoană necalificată poate duce la situații periculoase, poate deteriora proprietatea și poate dăuna sănătății. Umpleți aparatul de aer condiționat cu agent frigorific R32 și mențineți aparatul de aer condiționat strict în conformitate cu cerințele producătorului.

Acest capitol se concentrează pe cerințele speciale de întreținere pentru dispozitivele cu agent frigorific R32. Cereți reparatorului să citească manualul de service post-vânzare pentru informații detaliate.

Cerințe de calificare pentru o persoană-Servicii de mentenanța

• La întreținerea echipamentelor cu agenți frigorifici inflamabili, este necesară o pregătire specială pe lângă procedurile obișnuite de reparare a refrigerării. În multe țări, o astfel de formare este oferită de organizații educaționale naționale acreditate să predea standardele naționale relevante de competență care pot fi stabilite prin lege. Competența obținută trebuie confirmată printr-un certificat.

• Întreținerea și repararea aparatului de aer condiționat trebuie efectuate conform metodei recomandate de producător. Dacă alți specialiști sunt obligați să asiste la întreținerea și repararea echipamentelor, acest lucru trebuie efectuat sub supravegherea persoanelor calificate să repare aparatele de aer condiționat echipate cu agent frigorific inflamabil.

Inspecția Site-ului

Verificările de siguranță trebuie efectuate înainte de întreținerea echipamentului cu agent frigorific R32 pentru a minimiza riscul de incendiu. Verificați dacă camera este bine ventilată, dacă echipamentul împotriva electricității statice și a protecției împotriva incendiilor este ideal. Când întrețineți sistemul de refrigerare, respectați următoarele precauții înainte de a utiliza sistemul.

Proceduri de operare

• Zona comună de lucru:

Tot personalul de întreținere și alte persoane care lucrează în zonă ar trebui să fie informați cu privire la natura lucrărilor efectuate. Ar trebui să evitați să lucrați în spații închise. Zona din jurul spațiului de lucru ar trebui să fie împrejmuțată. Asigurați-vă că condițiile din zona de lucru sunt sigure și că materialele inflamabile sunt controlate.

• Verificarea agentului frigorific:

Zona trebuie verificată cu un detector de agent frigorific adecvat înainte și în timpul funcționării pentru a se asigura că tehnicianul este conștient de atmosfere potențial toxice sau explozive. Asigurați-vă că echipamentul de detectare a scurgerilor utilizat este adecvat pentru utilizarea cu toți agenții frigorifici aplicabili, adică nu este scânteietor, sigilat corespunzător sau rezistent la explozie.

• Prezența unui stingător de incendiu:

Dacă se vor efectua lucrări la cald asupra echipamentelor frigorifice sau a oricăror piese conexe, ar trebui să fie disponibile echipamente adecvate de stingere a incendiilor. Păstrați un stingător cu pulbere sau dioxid de carbon lângă zona de încărcare.

• Fără surse de aprindere:

Nimeni care efectuează lucrări legate de un sistem de răcire care implică deschiderea oricărui tip de fittinguri pentru țevi nu ar trebui să utilizeze surse de aprindere în așa fel încât acest lucru să poată duce la un risc de incendiu sau explozie. Toate sursele posibile de aprindere, inclusiv fumatul, trebuie amplasate la o distanță suficientă de locul de instalare, reparare, demontare și eliminare, timp în care agentul frigorific poate intra în zona înconjurătoare. Înainte de a începe lucrul, zona din jurul echipamentului trebuie supravegheată pentru a se asigura că nu există pericole de incendiu sau riscuri de incendiu. Semnele "Fumatul interzis" ar trebui să fie afișate.

• **Zonă bine ventilată (ușă și fereastră deschise):**

Asigurați-vă că camera este deschisă sau suficient de ventilată înainte de a începe lucrul la sistem sau de a efectua orice lucrare la cald. Un anumit grad de ventilație trebuie menținut în timpul perioadei de lucru. Ventilația ar trebui să disperseze în siguranță orice agent frigorific eliberat și, de preferință, să-l elibereze în exterior în atmosferă.

• **Inspekția echipamentelor frigorifice:**

În cazul în care componentele electrice sunt înlocuite, acestea trebuie să îndeplinească scopul propus și specificațiile corecte. Recomandările producătorului pentru întreținere trebuie respectate întotdeauna. Dacă aveți îndoieli, consultați departamentul tehnic al producătorului pentru asistență. Următoarele verificări trebuie aplicate instalațiilor care utilizează agenți frigorifici inflamabili:

- Dimensiunea încărcăturii corespunde dimensiunii camerei în care sunt instalate piesele care conțin agentul frigorific.

- Mecanismele și prizele de ventilație funcționează corect și nu sunt blocate.

- Dacă se utilizează un circuit de răcire indirectă, circuitul secundar trebuie verificat pentru agent frigorific.

- Conducta sau componentele de refrigerare sunt instalate într-o poziție în care este puțin probabil să fie expuse la substanțe care pot coroda componentele care conțin agentul frigorific, cu excepția cazului în care componentele sunt fabricate din materiale care sunt în mod inerent rezistente la coroziune sau sunt protejate în mod adecvat de o astfel de coroziune.

• **Verificarea dispozitivelor electrice:**

Repararea și întreținerea componentelor electrice ar trebui să includă procedurile inițiale de inspecție a siguranței și de inspecție a componentelor. Dacă există o defecțiune care poate pune în pericol siguranța, energia electrică nu trebuie furnizată circuitului până când nu a fost reparată în mod satisfăcător. Dacă defecțiunea nu poate fi remediată imediat, dar este necesară continuarea funcționării, trebuie utilizată o soluție temporară adecvată. Proprietarul echipamentului ar trebui să fie informat despre acest lucru, astfel încât toate părțile să fie notificate. Verificarea inițială de securitate ar trebui să includă:

- Că condensatoarele sunt descărcate: acest lucru trebuie făcut într-un mod sigur pentru a evita posibilitatea scântei.

- Că nu sunt expuse componente electrice sau cabluri sub tensiune la încărcarea, restaurarea sau purjarea sistemului.

Verificarea cablului

Verificați cablul pentru uzură, coroziune, supratensiune, vibrații și verificați dacă există margini ascuțite și alte efecte adverse în mediu.

În timpul inspecției, trebuie luate în considerare efectele îmbătrânirii sau vibrațiilor continue ale compresorului și ventilatorului asupra acestuia.

Verificarea scurgerilor de agent frigorific R32

Notă: verificați dacă există scurgeri de agent frigorific într-un mediu în care nu există surse potențiale de aprindere. Nu utilizați o sondă cu halogen (sau orice alt detector care utilizează o flacără deschisă).

Metoda de detectare a scurgerilor:

Un dispozitiv electronic de detectare a scurgerilor este

disponibil pentru sistemele de agent frigorific R32, iar detectarea scurgerilor nu trebuie efectuată într-un mediu de agent frigorific. Asigurați-vă că detectorul de scurgeri nu devine o sursă potențială de aprindere și este adecvat pentru agentul frigorific măsurat. Detectorul de scurgeri trebuie setat la concentrația minimă de combustibil inflamabil (ca procent) pentru un anumit agent frigorific. Calibrarea și ajustarea la concentrația corespunzătoare de gaz (nu mai mult de 25%) folosind un agent frigorific.

Lichidul utilizat pentru detectarea scurgerilor este potrivit pentru majoritatea agenților frigorifici. Dar nu utilizați solvenți care conțin clor pentru a preveni reacția clorului cu agenții frigorifici și corodarea conductei de cupru.

Dacă bănuiți o scurgere, îndepărtați tot focul de pe scenă sau stingeți focul.

Dacă locul de scurgere necesită sudare, atunci este necesar să restabiliți toți agenții frigorifici sau să izolați toți agenții frigorifici de locul de scurgere (folosind o supapă de închidere). Înainte și în timpul sudării, utilizați OFN pentru a curăța întregul sistem.

Îndepărtarea și aspirarea

• Asigurați-vă că nu există o sursă de flacără deschisă lângă ieșirea pompei de vid și că ventilația este bună.

• Permiteți efectuarea operațiunilor de întreținere și a altor operațiuni de circuit frigorific conform procedurii generale, dar următoarele cele mai bune operațiuni iau deja în considerare inflamabilitatea. Urmăți următoarea procedură:

- Scoateți agentul frigorific.
- Curățați conducta cu gaze inerte.
- Evacuați.
- Curățați din nou conducta cu gaze inerte.
- Taierea sau sudarea conductei.

• Agentul frigorific trebuie returnat în rezervorul de stocare corespunzător. Sistemul trebuie purjat cu azot fără oxigen pentru a asigura siguranța. Este posibil ca acest proces să fie repetat de mai multe ori. Această operație nu poate fi efectuată folosind aer comprimat sau oxigen.

• În timpul procesului de purjare, sistemul este încărcat cu azot fără oxigen până când presiunea de funcționare este atinsă în condiții de vid, apoi azotul fără oxigen este eliberat în atmosferă și, în final, sistemul este evacuat.

Repeți acest proces până când întregul sistem nu conține agent frigorific. După încărcarea finală cu azot fără oxigen, eliberați gazul în atmosferă sub presiune, iar apoi conducta poate fi sudată.

Această operație este necesară pentru sudarea conductei.

Proceduri de încărcare a agentului frigorific

Pe lângă procedura generală, trebuie adăugate următoarele cerințe:

• Asigurați-vă că nu există contaminare cu diferiți agenți frigorifici atunci când utilizați dispozitivul de încărcare a agentului frigorific. Linia de încărcare a agentului frigorific trebuie să fie cât mai scurtă posibil pentru a minimiza agentul frigorific rămas în ea.

• Rezervoarele de stocare trebuie să rămână în poziție verticală.

• Asigurați-vă că deciziile de împământare sunt luate înainte de a încărca sistemul cu agenți frigorifici.

• După finalizarea încărcării (sau când nu este încă finalizată), marcați marculatorul pe sistem.

• Aveți grijă să nu supraîncărcați agentul frigorific.

Eliminarea

Eliminarea

În primul rând, personalul tehnic ar trebui să se familiarizeze cu echipamentul și cu toate funcțiile acestuia în detaliu și să dezvolte o procedură recomandată pentru eliminarea în siguranță a agentului frigorific. Pentru a recicla agentul frigorific, este necesar să se analizeze probele de agent frigorific și ulei înainte de funcționare. Asigurați-vă că puterea necesară este disponibilă înainte de testare.

1. Familiarizați-vă cu echipamentul și funcționarea.
2. Oprii sursa de alimentare.
3. Înainte de a continua acest proces, trebuie să vă asigurați că:
 - Toate echipamentele de protecție personală sunt eficiente și pot fi utilizate corect.
 - Întregul proces de recuperare trebuie efectuat sub supravegherea personalului calificat.
 - Îndepărtarea echipamentului și a rezervorului de stocare trebuie să respecte standardele naționale relevante.
4. Dacă este posibil, sistemul de răcire trebuie evacuat.
5. Dacă nu este posibilă obținerea unei stări de vid, îndepărtați agentul frigorific din fiecare parte a sistemului în mai multe locuri.
6. Înainte de a începe procesul de recuperare, asigurați-vă că Capacitatea rezervorului de stocare este suficientă.
7. Porniți și gestionați hardware-ul de recuperare conform instrucțiunilor producătorului.
8. Nu umpleți rezervorul la capacitate maximă (volumul injecției de lichid nu depășește 80% din volumul rezervorului).
9. Chiar dacă durata este scurtă, nu trebuie să depășească presiunea maximă de lucru din rezervor.
10. După umplerea rezervorului și finalizarea procesului de operare, asigurați-vă că rezervoarele și echipamentele trebuie deconectate rapid și că toate supapele de închidere ale echipamentului sunt închise.
11. Agenții frigorifici reconstituiți nu trebuie introduși într-un alt sistem până când nu sunt curățați și

Notă: identificarea trebuie efectuată după eliminarea aparatului și evacuarea agentului frigorific.

Informațiile de identificare trebuie să conțină data și semnătura. Asigurați-vă că datele de identificare de pe aparat reflectă prezența agenților frigorifici inflamabili în acesta.

1. Este necesar să scoateți agentul frigorific din sistem atunci când reparați sau aruncați dispozitivul. Se recomandă îndepărtarea completă a agentului frigorific.
2. Numai un rezervor special de agent frigorific poate fi utilizat la încărcarea agentului frigorific în rezervorul de stocare. Asigurați-vă că volumul rezervorului corespunde cantității de agent frigorific injectat în sistem. Toate rezervoarele de recuperare a agentului frigorific trebuie să aibă o identificare

a agentului frigorific (de exemplu, un rezervor de recuperare a agentului frigorific).

3. Rezervoarele de depozitare trebuie să fie echipate cu supape de siguranță și supape cu bilă și trebuie să fie în stare bună. Dacă este posibil, rezervoarele goale trebuie evacuate și menținute la temperatura camerei înainte de utilizare.
4. Echipamentul de recuperare trebuie păstrat în stare bună de funcționare și prevăzut cu instrucțiuni de utilizare pentru a facilita accesul. Echipamentul trebuie să fie adecvat pentru extragerea agentului frigorific R32. În plus, trebuie să aveți echipamente de cântărire de înaltă calitate care pot fi utilizate în mod regulat. Furtunul trebuie să fie echipat cu o conexiune detașabilă cu o rată de scurgere zero și în stare bună.

Agentul frigorific reconstituit trebuie încărcat în rezervoare de depozitare adecvate prevăzute cu instrucțiuni de transport și returnat producătorului de agent frigorific.

Nu amestecați agentul frigorific în echipamentul de recuperare, în special în rezervorul de stocare a uleiului lubrifiant. Vidul trebuie pompat înainte de a returna compresorul furnizorului. Asigurați siguranța la scurgerea uleiului din sistem.

5. O cameră plină cu agent frigorific R32 nu trebuie închisă în timpul transportului. Dacă este necesar, luați măsuri antistatice în timpul transportului. În timpul transportului, încărcării și descărcării, este necesar să luați măsurile de protecție necesare pentru a proteja aparatul de aer condiționat și pentru a vă asigura că aparatul de aer condiționat nu este deteriorat.
6. Când scoateți compresorul sau scurgeți uleiul compresorului, asigurați-vă că compresorul este pompat la nivelul corespunzător pentru a vă asigura că nu mai rămâne agent frigorific R32 în uleiul de lubrifiere. Vidul trebuie pompat înainte ca compresorul să fie returnat furnizorului. Asigurarea siguranței la scurgerea uleiului din sistem este, de asemenea, necesară.

3. INSTRUCȚIUNI PENTRU TELECOMANDĂ CONTROLUL DE LA DISTANȚĂ AL APARATULUI DE AER CONDIȚIONAT

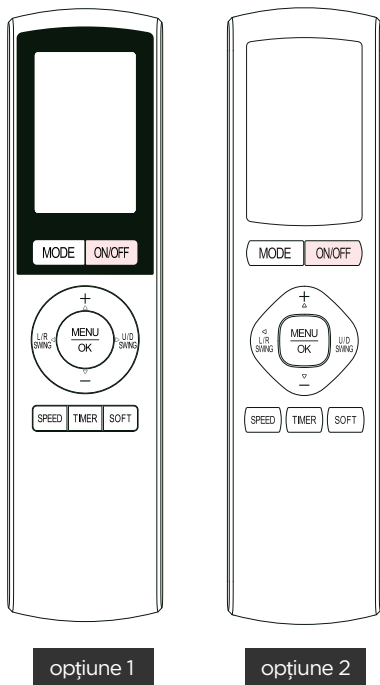

- Citiți cu atenție instrucțiunile pentru funcționarea sigură și corectă a aparatului de aer condiționat.
- Păstrați instrucțiunile cu atenție, deoarece acestea pot fi accesate în orice moment.

■ Măsurile de siguranță

Înainte de a utiliza telecomanda pentru prima dată, introduceți bateriile și asigurați-vă că stâlpii «+» și «-» sunt poziționați corect.

- Asigurați-vă că telecomanda este îndreptată către receptorul de semnal și că nu există obstacole între ele, raza maximă este de 8 metri.
- Nu aruncați sau aruncați telecomanda.
- Nu lăsați lichidul să intre în telecomandă.
- Nu expuneți telecomanda la lumina directă a soarelui sau la căldură excesivă.
- Dacă telecomanda nu funcționează corect, scoateți bateriile timp de 30 de secunde și apoi reintroduceți-le. Dacă acest lucru nu ajută, înlocuiți bateriile.
- Când înlocuiți bateriile, nu amestecați baterii noi cu tipuri vechi sau diferite, ceea ce poate duce la defectarea telecomenzii.
- Dacă telecomanda nu va fi utilizată mult timp, scoateți mai întâi bateriile din ea pentru a evita deteriorarea telecomenzii din cauza scurgerilor de electroliți.
- Aruncați bateriile vechi în mod corespunzător.

Notă:

1. Este o telecomandă universală care oferă toate butoanele funcționale. Vă rugăm să rețineți că este posibil ca unele butoane să nu funcționeze în funcție de modelul de aer condiționat pe care l-ați achiziționat. (Dacă o funcție specifică nu este disponibilă pe aparatul de aer condiționat, apăsarea butonului corespunzător pur și simplu nu va declanșa niciun răspuns.)
2. Funcțiile de căldură și ELE.H nu este disponibil numai pentru modelele cu funcție de răcire.

■ Descrierea butoanelor

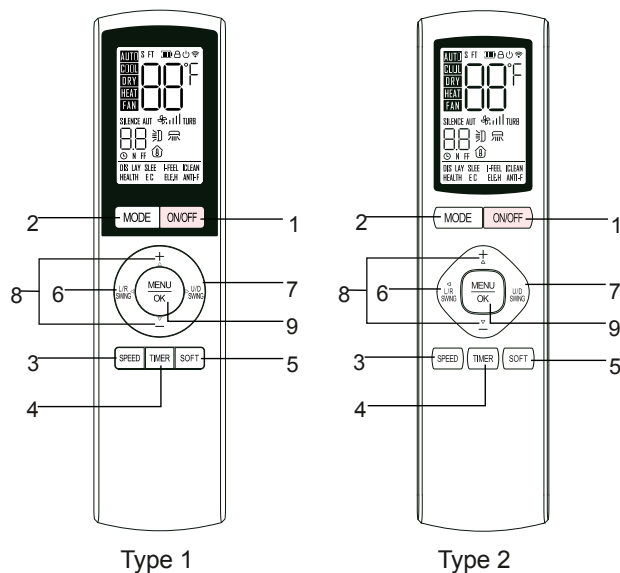

1. Buton Pornit/Oprit

Apăsați acest buton pentru a porni / opri dispozitiv.

2. Mod

- Apăsați acest buton pentru a selecta modul de operare după cum urmează:



Notă: Vă rugăm să citiți instrucțiunile de utilizare a modului pentru o descriere detaliată.

3. Viteză

- Apăsând acest buton, puteți selecta viteza. Ventilatorul este după cum urmează:



Notă:

- «Auto» nu este disponibil în modul ventilator.
- Turbo nu este disponibil în modul automat.
- Butonul de viteză setează forțat viteză redusă în modul de uscare.

4. Timer

- Când aparatul de aer condiționat este pornit (oprit), apăsarea acestui buton vă va permite să introduceți setările temporizatorului. Apoi pictograma ⌚ și simbolul «OFF(ON)» se vor aprinde, iar timpul temporizatorului va fi afișat pe ecran și va clipi. Apăsați butoanele ^ «+» și v «-» pentru a seta numărul de ore după care dispozitivul

se va porni sau opri;

- După Confirmarea setărilor de pornire/oprire a temporizatorului, pictograma  și simbolurile «OFF (ON)» vor înceta să clipească și se vor aprinde continuu. Modul corespunzător, temperatura, viteza și direcția fluxului de aer vor fi afișate pe ecran și toți acești parametri pot fi reglați folosind butoanele corespunzătoare.

- După setarea temporizatorului de pornire/oprire, dacă ora setată nu a expirat încă, Apăsați butonul «OFF (ON)» pentru a porni (opri) dispozitivul și a anula funcția temporizatorului.

- Dacă butonul temporizator nu este apăsat în decurs de 10 secunde după ce indicatorul pornit începe să clipească. (Închidere), setarea cronometrului va fi anulată.

- Dacă setarea temporizatorului este confirmată, apăsarea butonului «TIMER» va anula funcția temporizatorului.

5. Moale

- Funcția de moliciune vă permite să împiedicați oamenii să sufle direct aer rece.

- Numai în modul de răcire și cu dispozitivul pornit, apăsați butonul «SOFT» pentru a activa sau dezactiva funcția soft, iar indicatorul «SOFT» va apărea sau va dispărea pe ecran.

• După activarea funcției soft:

a. Mișcarea fluxului de aer în sus/în jos sau fluxul normal este dezactivată, iar pictograma mișcării nu este afișată pe ecran.

b. Apăsarea oricăruia dintre butoanele «SOFT», «OFF», «U/D SWING» sau schimbarea modului va anula funcția soft și simbolul «SOFT» va dispărea.

6. Virați la stânga/dreapta

Când dispozitivul este pornit sau oprit, dar cronometrul este activat, apăsați acest buton pentru a activa rotația stânga/dreapta și apăsați-l din nou pentru a dezactiva funcția de rotație, iar pictograma corespunzătoare va apărea sau va dispărea pe ecran. 

7. Rândul său, în sus / în jos

Când dispozitivul este pornit sau oprit, dar cronometrul este activat, apăsați acest buton pentru a activa rotația sus/jos și apăsați-l din nou pentru a dezactiva funcția de rotație, iar pictograma corespunzătoare va apărea sau va dispărea pe ecran. 

Notă:

- Țineți apăsat butonul " U / D SWING " timp de 3 secunde și va deveni un buton funcțional pentru a selecta modul «rotație normală». După aceea, apăsați butonul «U/D SWING» pentru a selecta poziția normală de rotație.

- Pentru a ieși din modul "rotație normală", țineți din nou butonul «U/D SWING» timp de 3 secunde sau înlocuiți bateria telecomenzii. Pictogramele normale de rotație vor dispărea, iar butonul «U/D SWING» va reveni la funcția inițială.



8. + и -



- KDE fiecare dată când apăsați «+» sau «-», setarea temperaturii crește sau scade cu 1°C (1°F).

- Intervalul de reglare a temperaturii: 16°C (60°F) - 32°C (90°F).



Notă: temperatura nu poate fi setată în modul Automat sau în modul ventilator.

9. Meniu și OK

- Apăsați butonul «MENU», pentru a intra în modul de selectare a funcțiilor. Apoi apăsați butoanele , , (L/R SWING) și (U/D SWING), pentru a selecta funcția de care aveți nevoie. După aceea, apăsați butonul «OK», pentru a activa funcția selectată.

- În modul de selectare a funcțiilor, când apăsați butoanele , , (L/R SWING) и (U/D SWING), символ на ЖК-дисплее начнет мигать, когда функция будет выбрана.

Эко функция



- Când dispozitivul este pornit și în modul de răcire, apăsați butonul «MENU», apoi apăsați butoanele , , (L/R SWING) și (U/D SWING), pentru a selecta simbolul «ECO», iar acest simbol va începe să clipească. Apoi apăsați butonul «OK», pentru a activa (dezactiva) funcția ECO.

- Funcția ECO nu este disponibilă la aparatele de aer condiționat cu frecvență fixă.

- Când modul este schimbat sau aparatul de aer condiționat este oprit, funcția ECO este anulată automat.



Notă: consumul de energie depinde de temperatura ambiantă, de construcția casei și de alți factori. Dacă temperatura ambiantă este ridicată sau casa are o suprafață mare, aveți grijă când utilizați funcția ECO.

Modul de repaus

- Când dispozitivul este pornit, apăsați butonul «MENU», apoi apăsați butoanele , , (L/R SWING) și (U/D SWING), pentru a selecta simbolul «SLEEP», și va începe să clipească. Apoi apăsați butonul «OK», pentru a activa (dezactiva) funcția de repaus.



- Dispozitivul va ieși din acest mod după 10 ore de funcționare continuă și va reveni la starea anterioară.

Funcția ecranului

Apăsați butonul «MENU», apoi apăsați butoanele , , (L/R SWING) și (U/D SWING), pentru a selecta simbolul «DISPLAY», și va începe să clipească. Apoi apăsați butonul «OK», pentru a activa (dezactiva) funcția de afișare pe ecran.

Funcție de autocurățare

- Dispozitivul va curăța automat praful din evaporator și va usca sau va sufla umezeala.

- Când aparatul de aer condiționat este oprit, apăsați butonul «MENU», apoi apăsați butoanele , , (L/R SWING) și (U/D SWING), pentru a selecta simbolul «ICLEAN», și va începe să clipească. Apoi apăsați butonul «OK», pentru a activa (dezactiva) funcția de curățare.

- Funcția de curățare se va opri automat după 30 de minute.

- În timpul funcției de curățare, dacă apăsați butonul «ON/OFF», dispozitivul va porni imediat.

Funcția de sănătate

Când dispozitivul este pornit sau oprit, dar cronometrul este activat, apăsați butonul «MENU», apoi apăsați butoanele \wedge «+», \vee «-», (L/R SWING) și (U/D SWING), pentru a selecta simbolul «HEALTH», și va începe să clipească. Apoi apăsați butonul «OK», pentru a activa (dezactiva) funcția de sănătate.

Notă: funcția de sănătate va fi anulată automat după oprirea aparatului de aer condiționat.

Sarcină electrică ridicată

Când dispozitivul este pornit și în modul de încălzire, apăsați butonul «MENU», apoi apăsați butoanele \wedge «+», \vee «-», (L/R SWING) și (U/D SWING), pentru a selecta simbolul «ELE.H», și va începe să clipească. Apoi apăsați butonul «OK», pentru a activa (dezactiva) funcția de încălzire auxiliară.

Dispozitivul activează automat funcția de încălzire auxiliară în funcție de temperatura ambiantă pentru a accelera încălzirea.

Degivrare

- Funcția De dezghețare: funcționează timp de 3 minute pentru a usca umezeala de pe evaporator, prevenind astfel acumularea de bacterii pe evaporator, provocând un miros neplăcut și mucegai, periculos pentru sănătatea umană.

- Când dispozitivul este oprit, apăsați butonul «MENU», apoi apăsați butoanele \wedge «+», \vee «-», (L/R SWING) și (U/D SWING), pentru a selecta simbolul «ANTI-F», și va începe să clipească. Apoi apăsați butonul «OK», pentru a activa (dezactiva) funcția de dezghețare.

Funcția «I-FEEL»

- Când dispozitivul este pornit, apăsați butonul «MENU», apoi apăsați butoanele \wedge «(+)», \vee «(-)», (L/R SWING) și (U/D SWING), pentru a selecta simbolul «I-FEEL». Simbolul «I-FEEL» va începe să clipească. Apoi faceți clic pe «OK», pentru a activa (dezactiva) funcția I-FEEL, iar pictograma corespunzătoare va apărea (sau va dispărea) pe ecran. 

După configurarea funcției I-FEEL zona de temperatură va afișa temperatura tactilă, care este actualizată la fiecare 5 secunde.

Apăsarea butonului «OFF» va anula funcția I-FEEL și va ascunde pictograma. 

°C / °F

- Unitatea implicită de măsurare a temperaturii este cea care corespunde produsului real.

- Pentru a seta Celsius («°C») sau Fahrenheit («°F»), țineți apăsați simultan butoanele \wedge «+» și \vee «-» timp de mai mult de trei secunde.

Funcția de blocare pentru copii

- Pentru a activa sau dezactiva funcția de blocare pentru copii, Apăsați și mențineți apăsați simultan butoanele «SPEED» și «SOFT» timp de cel puțin 3 secunde.

- Când funcția de blocare pentru copii este activată, telecomanda va afișa pictograma .

8°C funcția de încălzire

- Numai în modul de încălzire și când aparatul este pornit, apăsați și mențineți apăsați simultan butoanele «MODE» și «+» timp de mai mult de 3 secunde pentru a porni sau opri

funcția de încălzire până la 8°C.

• După pornirea funcției de încălzire la 8°C:

- a. Apăsați butonul «HEAT», comutați în alt mod sau selectați funcția sleep pentru a ieși din modul de încălzire la 8°C.

- b. Apăsarea butoanelor «SPEED», «+», «-» nu va avea niciun efect.

- c. Oprirea și repornirea aparatului va menține funcția de încălzire până la 8°C.

- d. Când apăsați butonul «MENU» funcția ELE.H va deveni indisponibil pentru selecție.

Funcția de setare a temperaturii

- Când dispozitivul este oprit, apăsați și mențineți apăsați simultan butoanele «MODE» și «SOFT» mai mult de 10 secunde pentru a intra în funcția de setare a temperaturii maxime și minime.

- Intervalul maxim și minim de temperatură este de 16°C (60°F) - 32°C (90°F).

- După introducerea acestei funcții, ecranul va afișa valoarea maximă de setare (32°C/90°F), iar indicatorul «H» va începe să clipească. Puteți apăsa butoanele «+» sau «-», pentru a seta intervalul maxim de temperatură, apoi apăsați butonul «MODE» pentru a confirma. Ecranul va afișa acum valoarea minimă a temperaturii, iar indicatorul «L» va începe să clipească. Puteți utiliza butoanele «+» sau «-» pentru a regla intervalul minim de temperatură, apoi apăsați «MODE» pentru a confirma, iar setarea va fi finalizată.

- În timpul setării temperaturii minime, apăsarea simultană a butoanelor «MODE» și «SOFT» timp de mai mult de 10 secunde va trece la setarea temperaturii maxime.

- Va trebui să resetați setările după înlocuirea bateriei.

Funcția de oprire Semnalul sonor

Apăsați și mențineți apăsați butoanele «L/R SWING» și «MODE» simultan timp de 3 secunde pentru a activa sau dezactiva funcția de dezactivare a sunetului.

Funcția de limitare a puterii

- Când dispozitivul este pornit și în modul de răcire sau încălzire, apăsați și mențineți apăsați butonul «MODE» timp de 5 secunde pentru a intra în funcția limită de putere. Intervalul de temperatură va afișa și va începe să clipească simbolul «C1»; dacă nu se iau măsuri, confirmarea va avea loc automat după 5 secunde.

- După introducerea acestei funcții, puteți utiliza butonul «MODE» numai pentru a regla această funcție, modurile de comutare nu sunt posibile. Tipul de comutare al funcției de limitare a puterii este - «C1-C2-C3-temperatură reglabilă (fără limitare a puterii)». După fiecare modificare a setărilor limitei de putere, simbolul «Cx» (unde «Cx» poate fi «C1», «C2» sau «C3») clipește continuu timp de 5 secunde, după care are loc o confirmare automată.

- Ca parte a funcției de limitare a puterii, funcțiile «I-FEEL», «ECO» și «încălzire până la 80°C» devin invalide.

Când temperatura setată este reglată, aceasta este afișată continuu timp de 5 secunde, după care afișajul «Cx» (unde «Cx» poate fi «C1», «C2» sau «C3»).

- Pentru a ieși din funcția power limit, opriți dispozitivul sau comutați modul de funcționare.

▪ Mod de utilizare

Modul de funcționare automată

- Apăsați butonul «ON/OFF», aparatul de aer condiționat va începe să funcționeze.

- Apăsați butonul «MODE», Selectați modul de funcționare automată.

- Folosind butonul «viteză», puteți selecta viteza ventilatorului: silențios, scăzut, mediu-scăzut, mediu, mediu-înalt, înalt, automat.

- * Apăsați din nou butonul «ON/OFF», aparatul de aer condiționat se va opri.

Notă: setarea temperaturii nu este posibilă în modul automat.

Modul de răcire/încălzire

- Apăsați butonul «ON/OFF», aparatul de aer condiționat va începe să funcționeze.

- Apăsați butonul «MODE», Selectați modul de răcire sau încălzire.

- Folosind butoanele « + » sau « - » puteți seta temperatura de la 16°C (60°F) la 32°C (90°F). Afișajul de pe ecran se va schimba pe măsură ce apăsați butoanele.

- Folosind butonul «SPEED» puteți selecta viteza ventilatorului: silent, low, medium-low, medium, medium-high, high, turbo, auto.

- Apăsați din nou butonul «ON/OFF», aparatul de aer condiționat se va opri.

Notă: tipul de aer rece nu are o funcție de încălzire.

Modul de dezumidificare

- Apăsați butonul «ON/OFF», aparatul de aer condiționat va începe să funcționeze.

- * Apăsați butonul «MODE», Selectați modul de dezumidificare.

- * Folosind butoanele « + » sau « - » puteți seta temperatura începând de la 16°C (60°F); afișajul se va schimba pe măsură ce apăsați butoanele.

- * Apăsați din nou butonul «ON/OFF», aparatul de aer condiționat se va opri.

Notă: viteza ventilatorului nu poate fi reglată în modul de dezumidificare.

Mod de ventilație

- Apăsați butonul «ON/OFF», aparatul de aer condiționat va începe să funcționeze.

- Apăsați butonul «MODE», Selectați modul de ventilație.

- Folosind butonul «SPEED» puteți selecta viteza ventilatorului: scăzut, mediu, ridicat.

- Apăsați din nou butonul «ON/OFF», aparatul de aer condiționat se va opri.

Notă: setarea temperaturii nu este posibilă în modul de ventilație.

▪ Manual de instrucțiuni Instrucțiuni de utilizare

Asigurați bateriile

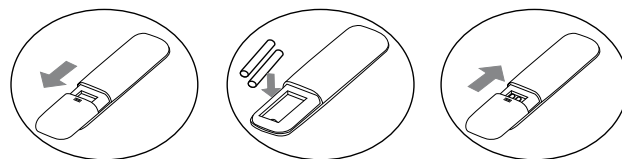

- Glisați capacul bateriei în direcția indicată de săgeată.

- Introduceți două baterii AAA noi și instalați-le pe stâlpii electrici corespunzători (+ și -).

- Închideți capacul bateriei.

4. INTRODUCERE LA FUNCȚIILE WI-FI

Acest sistem de curent alternativ este echipat cu tehnologia Wi-Fi

acest lucru permite unui utilizator să controleze sistemul de la distanță. Pentru a utiliza această caracteristică, sistemul trebuie conectat la internet printr-un router și modem local.

Aplicația corectă trebuie, de asemenea, descărcată și instalată pe un dispozitiv mobil.

- Pentru Dispozitive mobile, cum ar fi telefoane inteligente și tablete căutați și descărcați «SmartLife» din GooglePlay and Appstore și instalați-l.

- De asemenea, puteți scana «QR» de mai jos, cu vă va direcționa automat către interfața de descărcare pentru instalarea software-ului.

- Urmați instrucțiunile din aplicație pas cu pas.



▪ Resetați modulul WI-FI AC

Dacă sistemul nu a fost niciodată configurat, trebuie să fie configurat Wi-Fi-ul. Dacă routerul/modemul local sunt înlocuite, atunci Wi-Fi-ul trebuie să fie oprit și apoi reconfigurat.

Când AC funcționează, apăsați butonul «SOFT» (sau TURBO sau COOL) și butonul «+» împreună timp de 3 secunde. Resetissuccessful după 8 sunete bip, apoi o pauză de 2 secunde urmată de încă 2 bipuri.

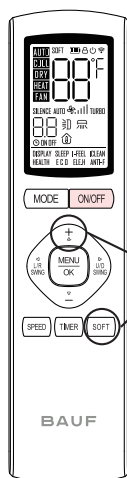

Apăsați «SOFT» (sau TURBO sau COOL) butonul și butonul «+» împreună timp de 3 secunde.

Notă: Dacă dispozitivul nu este încă conectat cu succes, Vă rugăm să încercați o altă resetare a aparatului de aer condiționat Wi-Fi euro, așa cum este descris mai sus.

▪ Operare Wi-Fi



După ce conexiunea Wi-Fi are succes, Vă rugăm să scanați codul QR de mai sus în aplicația SmartLife pentru funcționare.

▪ Anexa A

- Verificați pictograma Wi-Fi de pe panoul aparatului de aer condiționat. Dacă nu este afișat, contactați asistența pentru clienți.

- Asigurați-vă că dispozitivul dvs. mobil este conectat la Wi-Fi local. Este posibil să fie necesar să activați modul avion pe telefon și apoi să activați numai Wi-Fi euro.

- Verificați dacă modulul a fost resetat cu succes. Pentru mai multe informații, consultați secțiunea "resetarea modulului Wi-Fi al aparatului de aer condiționat".

- Verificați numele Wi-Fi al routerului. Se recomandă evitarea utilizării spațiilor și a altor caractere, altele decât literele și numerele din nume.

- Verificați parola Wi-Fi. Parola nu poate conține mai mult de 32 de caractere și, de asemenea, se recomandă să nu folosiți spații sau caractere speciale.

- Verificați dacă parola Wi-Fi este introdusă corect în aplicație în timpul configurării. Puteți verifica afișarea parolei pentru a confirma că ați introdus parola corectă.



+49 7941 6433976
bauf-home.de
support@bauf-home.de